

# ООО «Курск Проект Строй»



*«Благоустройство общественной территории:  
устройство пешеходной зоны на ул. Центральная в  
с. Рышково Курского района Курской области»*

*Проектная документация*

*Том 1. Дизайн - проект.*

*ШИФР 14/ПР/24*

*КУРСК 2024*

# ООО «Курск Проект Строй»



*«Благоустройство общественной территории:  
устройство пешеходной зоны на ул. Центральная в  
с. Рышково Курского района Курской области»  
Проектная документация*

*Том 1. Дизайн - проект.*

*ШИФР 14/ПР/24*

*Директор*

A handwritten signature in blue ink, consisting of a stylized 'D' followed by a horizontal line.

*С. В. Должиков*

*Главный инженер проекта*

A handwritten signature in blue ink, appearing as a complex, cursive scribble.

*В. И. Доценко*



**КУРСК 2024**

## Общие данные

Настоящий Дизайн-проект «Благоустройство общественной территории: устройство пешеходной зоны на ул. Центральная в с. Рышково Курского района Курской области» (далее Дизайн-проект), оформлен в соответствии с Градостроительным кодексом Российской Федерации, Земельным кодексом Российской Федерации, Федеральным законом от 6 октября 2003 года № 131-ФЗ «Об общих принципах организации местного самоуправления в Российской Федерации», от 10 января 2002 года № 7-ФЗ «Об охране окружающей среды», Правилами предоставления и распределения субсидий из федерального бюджета бюджетам субъектов Российской Федерации на поддержку государственных программ субъектов Российской Федерации и муниципальных программ формирования современной среды, утверждённых Постановлением Правительства Российской Федерации от 10 февраля 2017 года № 169, методическими рекомендациями для подготовки правил благоустройства территорий поселений, городских округов, внутригородских районов, утверждёнными Приказом Министерства строительства и жилищно-коммунального хозяйства Российской Федерации от 13 апреля 2017 года №711/пр, Уставом муниципального образования «Рышковский сельсовет» Курского района Курской области, направлен на организацию благоустройства территории в селе Рышково, Курского района Курской области в целях формирования безопасной, комфортной и привлекательной поселковой среды.

### Этапы финансирования Дизайн-проекта:

2024 г. – лимит не известен.

Инд. № подл.	Подп. и дата	Взам. инв. №	Инд. № дубл.	Подп. и дата	14/ПР/24	Лит	Лист	Листов
	Лит	Изм.	№ докум.	Подп.				
Инд. № подл.	Разраб.	Должиков			БЛАГОУСТРОЙСТВО ОБЩЕСТВЕННОЙ ТЕРРИТОРИИ: УСТРОЙСТВО ПЕШЕХОДНОЙ ЗОНЫ НА УЛ. ЦЕНТРАЛЬНАЯ В С. РЫШКОВО КУРСКОГО РАЙОНА КУРСКОЙ ОБЛАСТИ	Лит	Лист	Листов
	Пров.	Должиков						
	Т. контр.							
	Н. контр.							
	Утв.							
						ООО «Курск Проект Строй»		

## **Цели и задачи разработки дизайн-проекта организации территории благоустройства.**

Целью разработки дизайн-проекта является благоустройство общественной территории: устройство пешеходной зоны на ул. Центральная в с. Рышково Курского района Курской области:

- создание условий для проведения прогулок на благоустроенной территории;
- организация безопасного тротуарного пространства по улице села.

Задачей дизайн-проекта является, создание функциональной и комфортной среды для взрослых и детей. Благоустроенная территория преобразит жилой квартал села.

### **Принципы развития территории благоустройства.**

Дизайн-проект определяет основные принципы развития территории:

1. Принцип единства, выражающийся в комплексной работе по созданию условий для комфортного проживания.

2. Признания неразрывности и целостности природного и культурного наследий, учета многообразия их смешанных форм, сочетающих природные и культурные ценности.

3. Приоритета культурного ландшафта в сфере совершенствования и сохранения парковой среды.

4. Дифференцированного подхода в организации работы с различной аудиторией, специфика и особенности которых определяют выбор стратегии развития площади. Дизайн-проект развития площади предусматривает комплекс организационных, экономических, хозяйственных, социальных, культурных и других мероприятий, реализуемых за счет бюджетных средств и средств привлеченных инвесторов.

Инва. № подл.	Подп. и дата	Инва. № дубл.	Взам. инв. №	Подп. и дата
---------------	--------------	---------------	--------------	--------------

Ли	Изм.	№ докум.	Подп.	Дата	14/ПР/24	Лист
						2

В рамках данного дизайн-проекта приводится перечень решений, необходимых для последующего проведения детальных проектных работ по подготовке проектно-сметной документации с учетом современных требований по ландшафтному дизайну, экологии, санитарно-эпидемиологическим нормам и противопожарной безопасности.

### **Результат благоустройства.**

Территория благоустройства расположена на не межеванном земельном участке. Земельный участок находится в собственности муниципального образования «Рышковский сельсовет» Курского района Курской области. Площадь территории благоустройства составляет 1 500 кв.м. и находится в центре жилой застройки по улице Центральная. Планируется строительство тротуарных дорожек шириной 2 метра.

### **Современное состояние территории**

На сегодняшний день территория благоустройства имеет неудовлетворительное состояние.

Фотоматериалы:



Инт. № подл.	Подп. и дата	Инт. № дубл.	Взам. инв. №	Подп. и дата

Ли	Изм.	№ докум.	Подп.	Дата



Инва. № подл.	Подп. и дата	Инва. № дубл.	Взам. инв. №	Подп. и дата

Ли	Изм.	№ докум.	Подп.	Дата

14/ПР/24

## Планировочное решение.

Планировочное решение разработано в соответствии с техническим заданием заказчика, предложениями, поступившими в ходе выполнения работ, а также в соответствии с техническими, противопожарными и санитарными нормами.

### **Мероприятия по обеспечению условий жизнедеятельности маломобильных групп населения.**

В соответствии со СНиП 35-01-2001 проектом необходимо предусмотреть ряд мероприятий по обеспечению условий жизнедеятельности маломобильных групп населения. Должен быть предусмотрен тип тротуаров, который может быть использован для передвижения инвалидов на креслах-колясках и престарелых (бордюрный камень укладывается заподлицо с мощением). Дорожная сеть обеспечивает беспрепятственный транзит по всей территории площади. В местах пересечения основных пешеходных путей с проезжей частью высота бортового камня принята до 0,04 м. С отметки тротуара до уровня первого этажа зданий должны быть предусмотрены пандусы. Дверные проемы на входе не должны иметь порогов и перепадов высот. Ширина пандуса при входах в здания должна быть не менее 1,2 м. Подробная разработка мероприятий по организации доступности территории площади для маломобильных посетителей выполняется на следующих этапах проектирования.

Инт. № подл.	Подп. и дата
Инт. № дубл.	Взам. инв. №
Подп. и дата	Подп. и дата

Ли	Изм.	№ докум.	Подп.	Дата
----	------	----------	-------	------

# План благоустройства территории

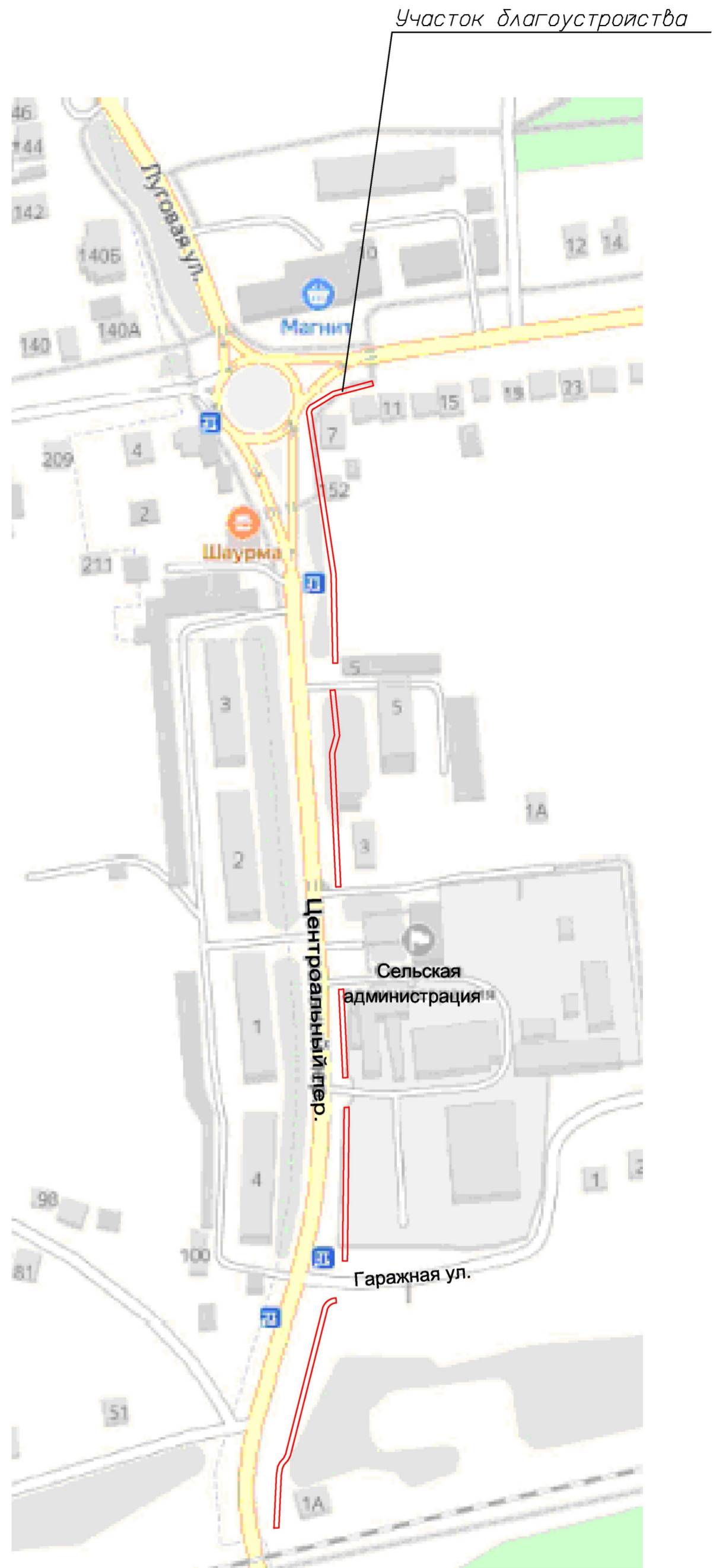
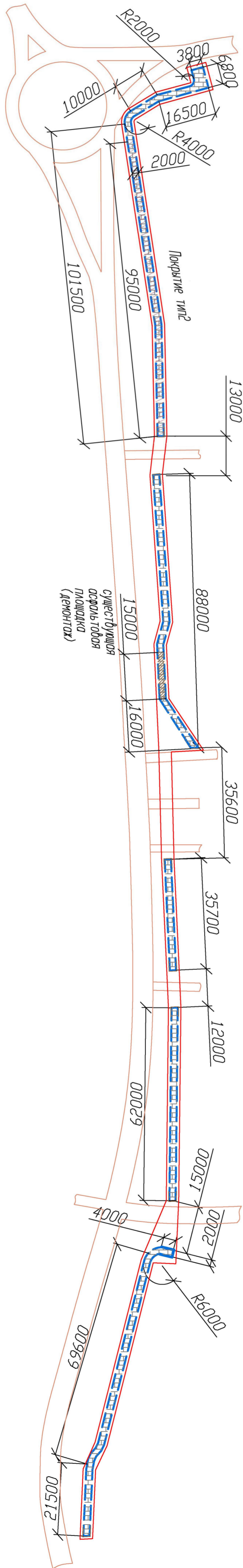
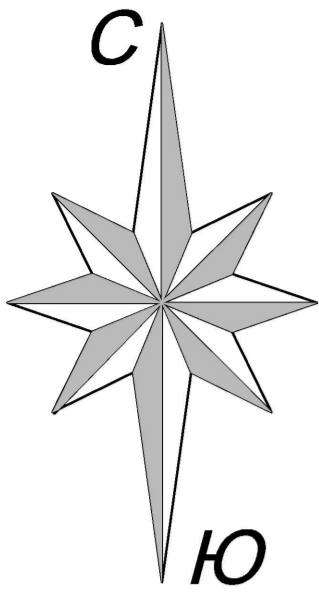

Составлено  
 Инженером  
 Шей Шанова Е.В.

## Основные технико-экономические показатели земельного участка



N п/п	Наименование	Ед. изм.	Количество
1	Площадь земельного участка	м2	1500
2	Площадь благоустройства территории	м2	861,7
3	Вымостка тротуарной плиткой: тип I	м2	671,7
	тип II	м2	190,0

14/ПР/24

Изм.	Лист	N докум.	Подпись	Дата	Лит.	Масса	Масштаб
Благоустройство общественной территории: устройство пешеходной зоны на ул. Центральная в с. Рышково Курского района Курской области					Лист 1	Листов 5	
					000		
					"Курск Проект Строй"		

Инф. N подл. Подпись и дата

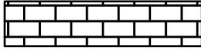
# Экспликация элементов благоустройства

N п/п	Наименование	Кол-во	Тип покрытия	Обозначение на схеме
1	Вымостка тротуарной плиткой	671,7 м <sup>2</sup>	Покрытие тип I	
			Плитка тротуарная декоративная (брусчатка):	
			200x100 толщиной 60мм,	
			(цветная) ГОСТ 17608-91	
2	Вымостка тротуарной плиткой	190 м <sup>2</sup>	Покрытие тип II	
			Плитка тротуарная декоративная (брусчатка):	
			200x100 толщиной 60мм,	
			(цветная) ГОСТ 17608-91	
3	Установка бордюра	854,2 м	Поредрик тротуарный	
			бордюр BRAER БР100. 20. 8	
			серии ГОСТ 6665-91	
4	Разработка грунта под покрытие и установку бордюров	937,12 м <sup>2</sup>	толщина срезки 15 см	
5	Планировка срезанного грунта в откосы	937,12 м <sup>2</sup>	толщина планировки 15 см	

Составлено  
 Главой Южно-Восточного  
 УИФ Уланова Е.В.



Инв. N подл. Подпись и дата

14/ПР/24

# Устройство пандусов

## Въезд на тротуар

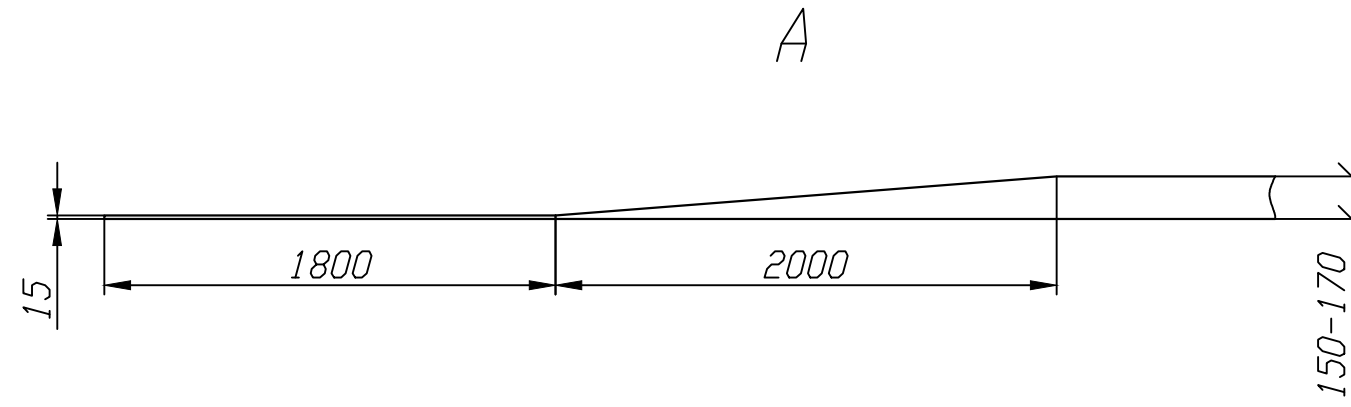
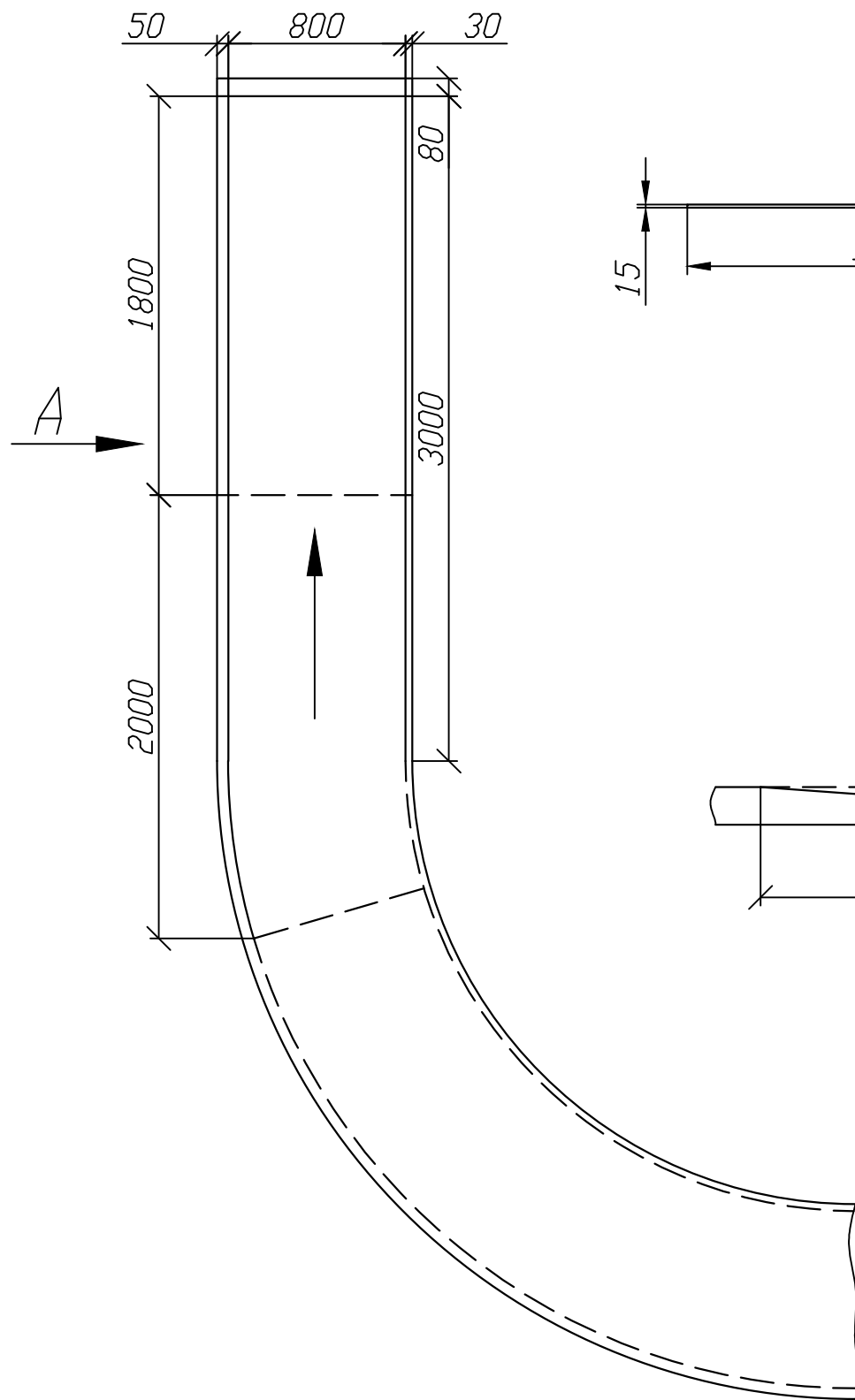

## Места выезда во дворы (пересечение тротуата)

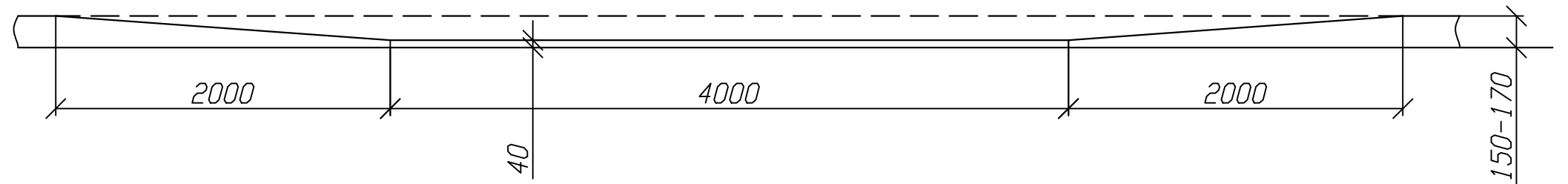

Составлено  
Инженером  
Иванов ЕВ

Инв. N подл. Подпись и дата

Изм.	Лист	N докум.	Подпись	Дата

14/ПР/24

Лист  
3

Формат А3

# Конструкция одежды тротуара из бетонной плитки тип 1

Плитка тротуарная декоративная (брусчатка)  
200x100 толщиной 60мм, (цветная) ГОСТ 17608-2017

---

Сухая цементно-песчаная смесь ГОСТ 31357-2007  
(содержание цемента 150кг на 1 м<sup>3</sup> песка)

---

Смесь щебеночно-песчаная М800  
фр. 0-40 мм (С5) ГОСТ 25607-2009

---

Песок ГОСТ 32824-2014

---

Геотекстиль нетканый иглопробивной  
плотностью 300 г/м<sup>2</sup> ГОСТ 53225-2008

---

Уплотнительный грунт

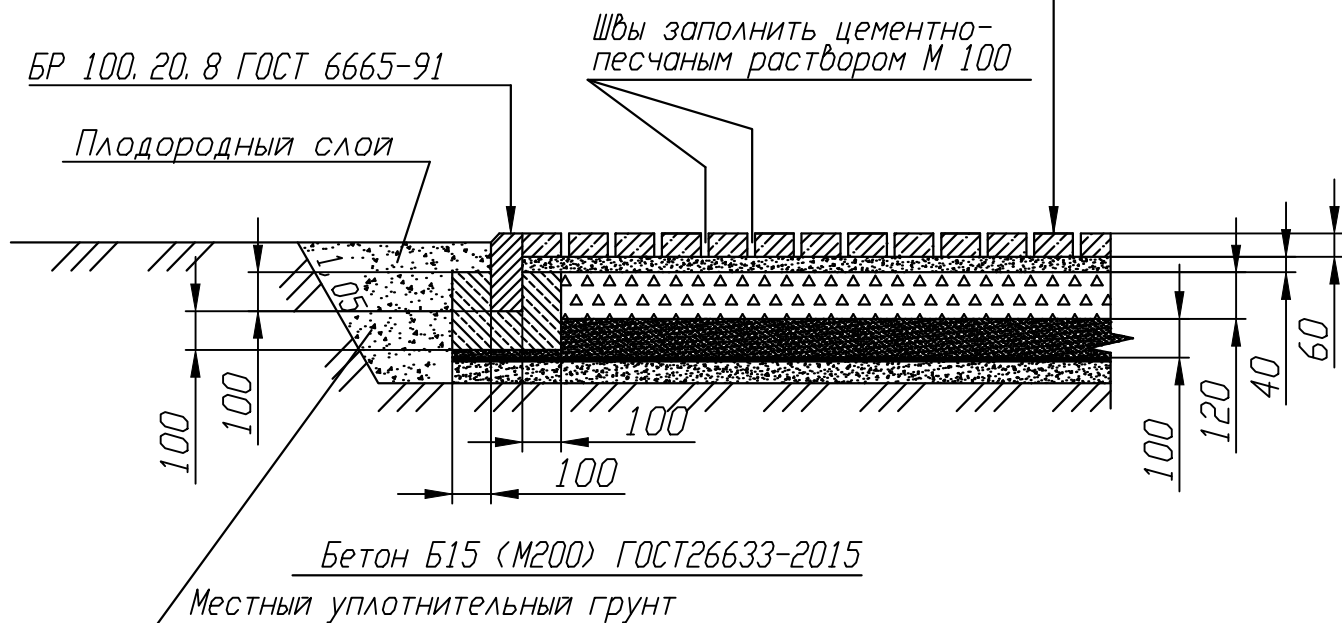

Составлено  
Техническим отделом  
Школы №14/ПР/24

Инв. N подл. Подпись и дата

Инв.	Лист	N докум.	Подпись	Дата

14/ПР/24

